

IMPORTANT
à conserver pour l'utilisateur

CONVECTAIR

CALYPSO

NOTICE D'INSTALLATION ET D'UTILISATION
POUR LE CONVECTAIR SOUFFLANT TYPE **7825-C20**



PLANIFICATION DE L'INSTALLATION:

CONVECTAIR recommande que l'appareil CALYPSO soit installé par un maître électricien, en conformité avec les codes nationaux et locaux en vigueur.

NOTE: S'il est prévu de contrôler l'appareil CALYPSO avec le PROGRAMMEUR central de CONVECTAIR, l'installation doit se faire avec un câble à trois conducteurs (3-12). Vous pouvez aussi utiliser un câble à deux conducteurs régulier combiné à un câble FAS 105 2-18 en utilisant un seul des deux conducteurs. Veuillez vous référer à la notice d'installation du PROGRAMMEUR.

- 1- Déterminer l'endroit où le CALYPSO doit être installé.
- 2- Une fois l'endroit choisi, s'assurer que rien ne fait obstacle à la circulation de l'air à proximité de l'appareil en respectant les distances de dégagement minimum (Figure 1).

INSTALLATION:

- 1- Libérer le dossier en pinçant et en tirant les deux languettes insérables dans la partie haute au dos de l'appareil.
- 2- Utiliser le dossier comme gabarit de marquage en le déposant au sol contre le mur. Utiliser les trous des fixations supérieures pour marquer l'emplacement des fixations inférieures (Figure 2).
- 3- Repositionner le dossier pour faire correspondre les marques avec les trous des fixations inférieures.
- 4- Marquer les fixations supérieures et percer les 4 trous de fixation.
- 5- On suggère l'utilisation de 4 fixations «E-Z Ancor» ou équivalent, avant d'insérer les vis.
- 6- Replacer le dossier au mur et fixer à l'aide de vis.

UTILISER LE DOSSERET COMME GABARIT DE MARQUAGE

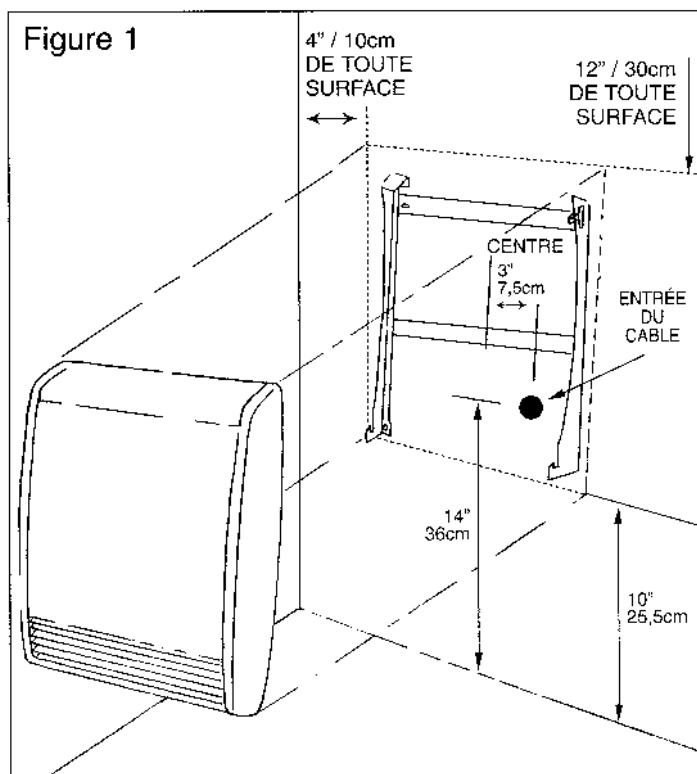
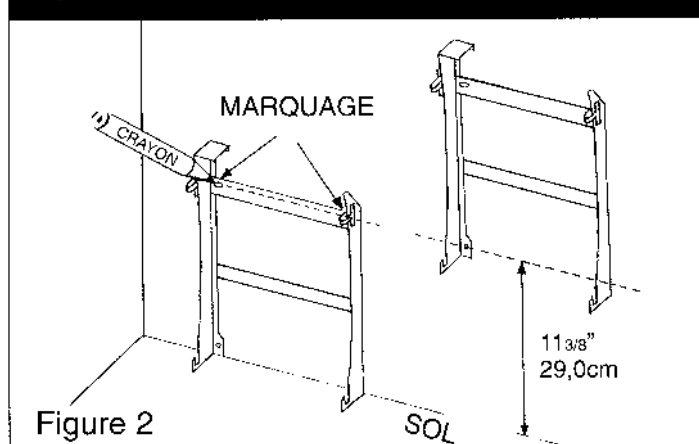

RACCORDEMENT ÉLECTRIQUE

AVERTISSEMENT: L'appareil doit être relié à un circuit 240 ou 208 volts, 60 cycles. **Couper l'alimentation avant d'effectuer les raccordements afin d'éviter tout choc électrique ou tout dommage à l'appareil. Employer des fils d'alimentation adéquats pour 90°C.**

L'accès au boîtier de raccordement s'effectue par le serre-câble situé à l'arrière de l'appareil.

- 1- Dévisser et enlever le serre-câble.
- 2- Raccorder le fil de mise à la terre au fil vert dans le boîtier de raccordement.
- 3- Raccorder les fils d'alimentation aux fils rouge et noir de l'appareil à l'aide des connecteurs fournis.
- 4- Il y a dans le boîtier de raccordement un troisième fil mauve dont l'extrémité est scellée et qui ne doit pas être utilisé pour le raccordement électrique. Ce fil ne sera utile que si l'appareil est relié au «Programmeur» central CONVECTAIR.
- 5- Remettre soigneusement tous les fils à l'intérieur du boîtier de raccordement et refermer la trappe d'accès.
- 6- En tenant le haut du CONVECTAIR légèrement penché vers vous, accrocher le CONVECTAIR en introduisant les pattes du dossier dans les fentes situées au bas et à l'arrière de l'appareil.
- 7- Repousser le CONVECTAIR vers le mur jusqu'à ce qu'il s'enclenche sur les deux languettes encliquables.

FONCTIONNEMENT:

NOTE: Deux autocollants (français et anglais) sont fournis comme aide mémoire pour le fonctionnement de l'appareil. Coller la version préférée sous le couvercle du panneau de commande.

Le CALYPSO comporte un interrupteur ON / OFF et deux modes de fonctionnement (Figure 3);



- chauffage de base 1000W contrôlé par thermostat électronique



- chauffage accéléré 2000W contrôlé par minuterie (0 à 30 minutes)

Chauffage de base:

Dès la mise en marche de l'appareil, le thermostat électronique contrôle le chauffage (1000W). Pour régler le thermostat, ajuster le bouton de réglage dans la zone confort entre 5 et 7.

Équivalence des chiffres en degrés celsius pour le bouton du thermostat;

*	1	2	3	4	5	6	7	8	9
±7°C	±9°C	±11°C	±13°C	±15°C	±18°C	±21°C	±24°C	±27°C	±29°C

Après environ une heure d'opération, si l'ajustement choisi n'est pas satisfaisant, tourner légèrement le bouton vers la droite pour augmenter la température ou vers la gauche pour l'abaisser.

Le témoin de chauffe  permet de visualiser les cycles de chauffage de l'unité, cycles qui fonctionnent par période de marche et d'arrêt de 25 à 30 secondes.

Chauffage accéléré:

Ce mode permet une montée rapide de la température (2000W). En actionnant la minuterie le chauffage devient continu, sans régulation, pour la durée de temps choisie (0 à 30 minutes). La minuterie peut être ramenée manuellement à 0 avant la fin de son cycle pour arrêter le chauffage accéléré.

Figure 3

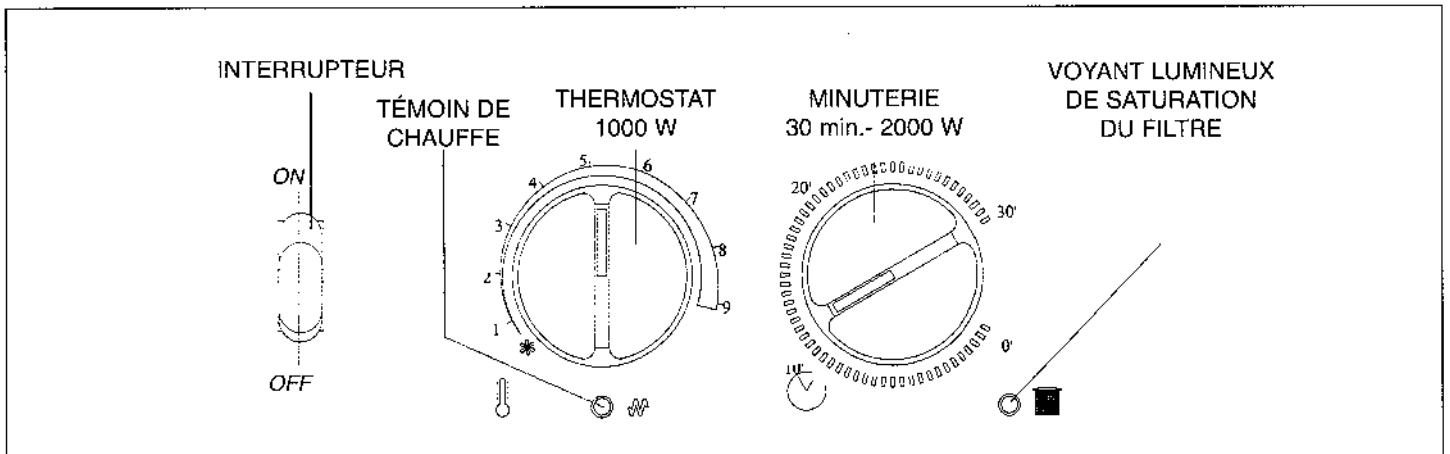

SÉCURITÉ THERMIQUE:

En cas de fonctionnement anormal (entrée ou sortie d'air obstruée ou filtre encrassé) le voyant lumineux de saturation du filtre s'allume et l'appareil s'arrête automatiquement. Après correction du fonctionnement anormal, on peut réarmer l'appareil (voir Filtre).

IL EST IMPORTANT DE NE PAS RECOUVRIR L'UNITÉ AVEC DES SERVIETTES HUMIDES OU TOUT AUTRES OBJETS.

FILTRE:

Le CALYPSO est équipé d'un filtre qui réduit l'infiltration de poussière à l'intérieur de l'appareil. Lorsque le filtre est encrassé le voyant lumineux de saturation s'allume et l'appareil s'arrête automatiquement (Figure 3). Il faut alors procéder au nettoyage et réarmer l'appareil:

- Placer l'interrupteur en position OFF.
- Retirer le filtre (accessible par le haut de l'appareil).
- Enlever la poussière sur le filtre (laver et assécher).
- Remettre le filtre en place
- Remettre l'interrupteur en position ON **après 2 minutes d'attente.**

ENTRETIEN:

Pour conserver la propreté de l'appareil, on suggère un entretien régulier. Pour enlever la poussière, utiliser un chiffon sec. Pour enlever une tache, humecter le chiffon. Ne jamais utiliser de produits abrasifs qui risqueraient de détériorer le revêtement.

AVERTISSEMENT: Après un certain temps il est possible que le voyant lumineux s'allume sans que le filtre soit vraiment encrassé. Dans un tel cas l'appareil peut nécessiter un nettoyage intérieur. Pour cela veuillez contacter CONVECTAIR ou consulter un de nos centres de réparation.

SI VOTRE CONVECTAIR NE CHAUFFE PAS

Avant d'appeler votre maître électricien, veuillez procéder à ces simples vérifications:

- 1- Vous assurer que le disjoncteur dans le panneau de distribution est à la position «ON».
- 2- Placer l'interrupteur de l'appareil à la position «OFF» pour 2 minutes, puis le remettre à la position ON.
- 3- Tourner la minuterie à 30 minutes.
- 4- Si après ces vérifications, votre appareil ne fonctionne toujours pas, contactez CONVECTAIR ou appelez votre électricien ou le centre de réparation CONVECTAIR le plus proche.

GARANTIE:

- 2 ans contre tous vices
- 5 ans pour l'élément

Tous les appareils CONVECTAIR possèdent une double garantie: une première de deux ans contre les vices de matériaux et de fabrication sur toutes les pièces, et une seconde de cinq ans sur les éléments chauffants eux-mêmes. Elles sont applicables à compter de la date d'achat par le consommateur et selon les conditions qui leur sont spécifiques. Tous les détails sont fournis avec chaque appareil. Veuillez conserver votre facture d'achat et/ou d'installation.

CENTRE DE RÉPARATION:

Pour connaître le centre de réparation le plus proche, veuillez communiquer avec CONVECTAIR à l'un des numéros suivants:

Montréal: (450) 433-5701
Extérieur de Montréal
Canada et États-Unis: 1-800-463-6478 (sans frais)

CONVECTAIR

30, Place Sicard, Sainte-Thérèse (Québec) Canada J7E 3X6
Tél.: (450) 433-5701 Fax: (450) 434-3166
Courrier électronique: support@convectair.ca
Site Internet: <http://www.convectair.ca>