

CONDITIONS DE GARANTIE

Ce que la garantie couvre:

Tous vices de matériel et défauts de fabrication.

Combien de temps après l'achat initial:

2 ans pour les pièces et la main d'oeuvre.

Ce que fera Convectair:

Payer les frais de réparation au centre de service autorisé ou au choix de la compagnie, remplacer l'appareil. Payer aussi les frais de transport pour le retour de l'appareil chez le client.

Comment obtenir le service:

Pour connaître le centre de service le plus près de chez vous, communiquer avec Convectair en téléphonant au numéro sans frais suivant: 1-800-463-6478.

Facture:

Toute réparation ou remplacement que couvre cette garantie nécessite la facture d'achat. Prenez soin de bien la conserver.

Frais divers:

Les frais de transport jusqu'au centre de service, d'enlèvement et de réinstallation de l'appareil défectueux seront, dans tous les cas, à la charge et à la responsabilité du consommateur.

Ce que la garantie NE COUVRE PAS:

Tous les dommages causés par une mauvaise installation, un mauvais usage, de la négligence ou de l'abus, des cas fortuits, des forces majeurs ou toutes autres circonstances hors du contrôle de Convectair. Toutes réparations exécutées sans la supervision de Convectair. De plus Convectair ne sera pas tenu responsable des blessures ou dommages à la propriété personnelle ou immobilière causés directement ou indirectement par nos produits, même par suite d'un défaut ou d'un vice de ces appareils.

En raison de nos engagements au niveau de la recherche et du développement, nous nous réservons le droit de modifier les spécifications sans préavis. 24032011

CONVECTAIR

30, Carré Sicard, Sainte-Thérèse (Québec), CANADA J7E 3X6

Téléphone : (450) 433-5701 Télécopieur : (450) 434-3166

Courrier électronique : support@convectair.ca

www.convectair.com

CONVECTAIR

Notice d'utilisation et d'installation

Lire attentivement avant toute opération et conserver.



CASSETTE PROGRAMMEUR PAR FIL PILOTE

IMPORTANT

Planifier votre installation avant l'utilisation de votre Programmeur en visitant:

www.convectair.com/installation

Avant Propos: En achetant votre Programmeur vous nous avez témoigné votre confiance envers les produits Convectair et nous vous remercions de ce choix. Il est important de bien lire cette notice en entier avant l'utilisation de votre Programmeur. Il est recommandé de conserver cette notice, même après l'installation de votre Programmeur.

1 - CARACTERISTIQUES

- La cassette de programmation fonctionne sans pile. Pour cela, elle dispose d'une batterie lui garantissant une autonomie de 24 heures après charge complète (cassette dans l'appareil) d'environ 20 minutes. Il faut attendre la fin de ce délai pour effectuer la mise en service.
- La cassette de programmation peut être programmée directement sur l'appareil (sous tension) ou en dehors du boîtier de commande après la charge complète de la batterie.
- Avant toute utilisation de la cassette Programmeur, veuillez à retirer le film protecteur situé sur la vitre ainsi que celui de la notice rapide situés sur votre cassette de programmation.

• Cassette de programmation conçue uniquement pour les appareils pouvant la recevoir.

- Pour obtenir la liste des appareils compatibles visiter www.convectair.com/installation

• Ecran de contrôle à cristaux liquides qui permet:

- de visualiser l'heure, le jour, l'état du chauffage en cours (**Confort**, **Eco** et **Hors-Gel**), le programme de la journée et sa situation heure par heure.
- de régler l'heure et le jour, d'enregistrer et de valider la programmation directement sur la cassette dans l'appareil.

• Caractéristiques techniques:

- Tension: 240 V
- Autonomie garantie après charge complète de 24 heures.

• Modes de programmation:

- **Confort** (température souhaitée dans une pièce pendant vos heures de présence) ☀
- **Eco** (abaissement de la température par rapport au **Confort** pendant vos absences de courtes durées ou pendant la nuit) ☾
- **Hors-gel** (assure un minimum de température pendant vos absences de longues durées) ❄

• Possibilité de commander par fil pilote jusqu'à 20 appareils.

- Pour planifier votre installation et raccorder les appareils à votre Programmeur: www.convectair.com/installation
- Lorsque le Programmeur est resté trop longtemps sans être alimenté, à la remise en marche, veuillez refaire le réglage de l'horloge.
- Le fil pilote ne doit pas être relié au fil de mise à la terre.

5 - PRÉCAUTIONS D'EMPLOI

IMPORTANT:

- En cas de faible charge, le rétro-éclairage ne fonctionne plus, veuillez recharger complètement la cassette de programmation.
- En dehors du boîtier de commande, après un certain temps de non utilisation, l'écran de la cassette s'éteint. Appuyez sur n'importe quel touche pour le réactiver de nouveau ou recharger complètement la cassette de programmation.

- En cas de coupure d'électricité supérieure à 24 heures, seuls l'heure et le jour sont à réinitialiser. L'affichage 00:00 clignote. Après un temps de charge de 20 minutes, le Programmeur envoie un signal correspond au programme du lundi à 00:00 jusqu'à ce que l'heure et la journée soient rétablies.

- Seul l'ordre Confort est émis sur le fil pilote pendant la durée du chargement (environ 20 minutes) de la batterie de la cassette de programmation. Aucun autre ordre ne peut être émis sur le fil pilote avant la fin de ce délai.

Dérogation manuelle :

Il est possible de déroger de la programmation, c'est à dire de forcer le fonctionnement de l'appareil sans toucher à la cassette Programmeur. Sur l'appareil, changer le mode pour:

- ☀ Confort
- ☾ Economie
- ❄ Hors Gel
- ⏸ Arrêt

Ces modes de fonctionnement en dérogation n'influencent pas la cassette de programmation, celle-ci reste toujours sous tension, mais n'assure plus sa fonction de Programmeur pour l'appareil considéré.

Pour cesser la dérogation, rétablir le mode **Prog** ou ⏸.

■ Copie d'un programme sur plusieurs jours (groupe jours):

Il existe 4 groupes de jours préenregistrés:

- 1 - 2 - 3 - 4 - 5 - 6 - 7
- 1 - 2 - 3 - 4 - 5
- 6 - 7
- 1 - 2 - 4 - 5

Note: Dans ces groupes, Lundi = 1, et ainsi de suite.

Appuyer sur **Prog**.

Sélectionner le jour que vous voulez copier avec **◀** et **▶** puis valider en pressant **OK**.

Le programme que vous désirez copier est affiché à l'écran.

Appuyer sur **OK** pour valider.

Appuyer **▶** pendant 3 secondes.

Sélectionner le groupe de jours qui recevra la copie avec **◀** et **▶** et appuyer sur **OK** pendant 3 secondes.

Le programme est copié et il s'affiche à l'écran.

Appuyer sur **OK** pour valider.

Sélectionner un autre jour ou sortir en appuyant **Prog**.

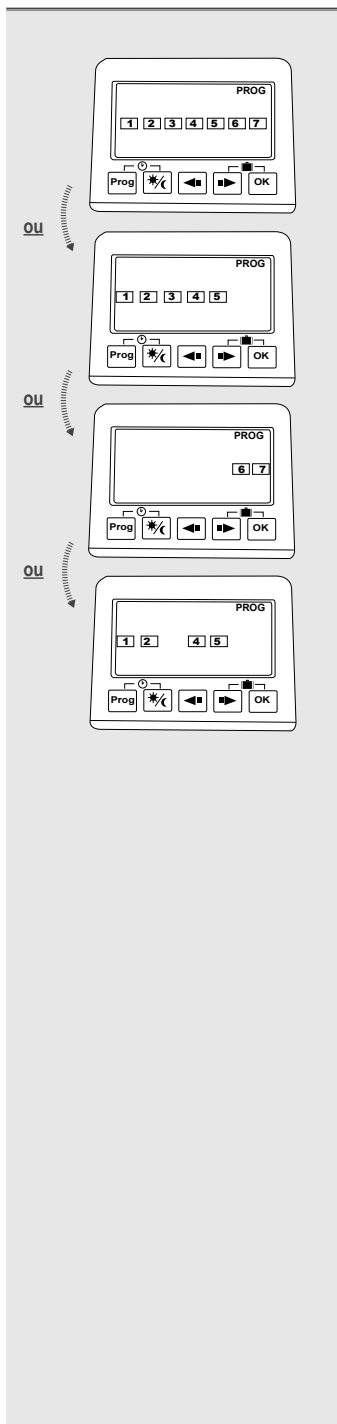

2 - INSTALLATION & CONFIGURATION

a) Installation:

- Enlever la porte d'accès à droite du boîtier de commande en utilisant un petit tournevis. Insérer la cassette jusqu'à son emboîtement dans l'ouverture prévue à cet effet.
- Placer l'appareil en mode **Prog**.

Emplacement



Boîtier de commande

Emplacement de la cassette de programmation

Nota: Pour une parfaite utilisation, il est important de laisser le Programmeur dans son boîtier de commande.

b) Configuration:

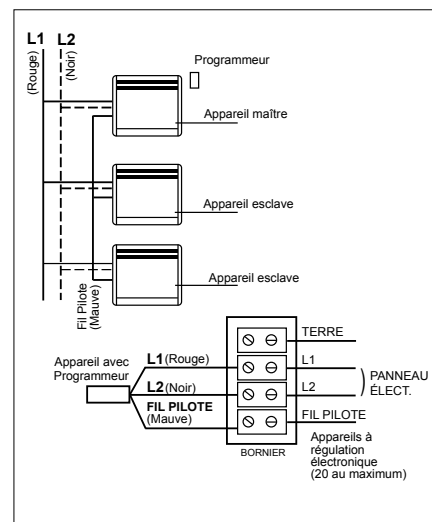

Configuration en zone:

L'appareil équipé d'une cassette de programmation est dit «maître» et son fil pilote est relié à celui des appareils dits «esclaves»: il transmet sa programmation aux différents appareils «esclaves».

Tous les appareils «esclaves» reliés à l'appareil «maître» reçoivent la même programmation (**Confort**, **Eco** ou **Hors Gel**) et ils constituent une zone de programmation.

Les réglages des températures **Confort** et **Eco** restent à effectuer sur chaque appareil «esclave» relié par fil pilote.

En utilisant 2 Programmeurs, il est possible d'obtenir 2 zones de programmation.

ATTENTION

- Il ne faut pas installer deux cassettes de programmation sur une même zone de programmation.
- Respecter impérativement les polarités de raccordement (L1 = rouge et L2 = noir) pour tous les appareils d'une zone.

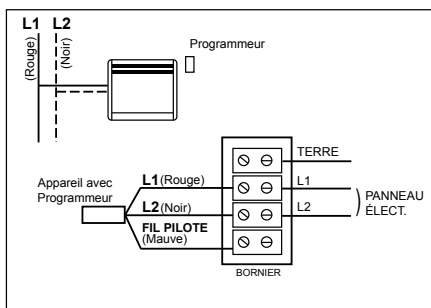

Configuration individuelle:

Seul l'appareil équipé de la cassette Programmeur suivra le programme.

Le fil pilote de cet appareil sera raccordé sur un connecteur non alimenté.

4 - MISE EN SERVICE & UTILISATION

a) Réglage de l'horloge:

Appuyer simultanément sur **Prog** et pendant 3 secondes.

Choisir entre un affichage de **24h** ou de **12h AM/PM**.

- **Modifier le jour:** sélectionner la journée avec et puis appuyer sur **OK** pour valider.

- | | | |
|--------------|--------------|--------------|
| 1 = Lundi | 2 = Mardi | 3 = Mercredi |
| 4 = Jeudi | 5 = Vendredi | 6 = Samedi |
| 7 = Dimanche | | |

- **Modifier l'heure:** ajuster l'heure avec et puis appuyer sur **OK** pour valider.

- **Modifier les minutes:** ajuster les minutes par et puis appuyer sur **OK** pour valider.

- Le Programmeur est prêt à fonctionner avec son programme initial par défaut (voir ci-contre).

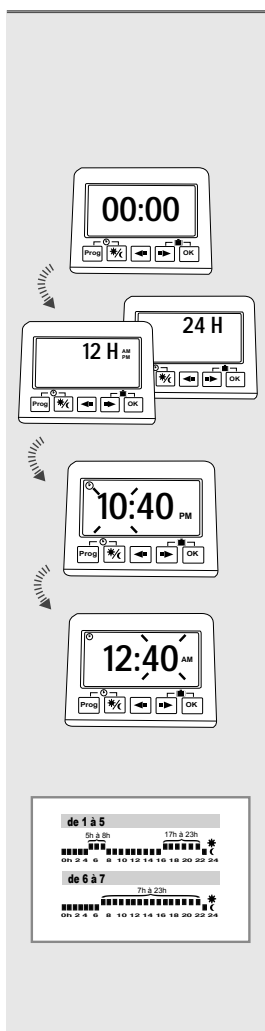

b) Modification des programmes:

Appuyer sur **Prog**.

Sélectionner le jour avec et puis valider par **OK**.

Choisir l'heure à modifier avec et .

Appuyer pour choisir entre **Confort** et **Eco**.

Valider les modifications en appuyant sur **OK**.

Sélectionner un autre jour ou sortir en appuyant sur **Prog**.

c) Mise en Hors Gel:

Appuyer simultanément sur et **OK** pendant 3 secondes.

Choisir le nombre de journée(s) d'absence (1 à 99) avec et puis en appuyant sur **OK**.

Pour désactiver, appuyer simultanément sur et **OK** pendant 3 secondes.

d) Verrouillage Enfant:

Appuyer simultanément sur et pendant 3 secondes.

Une clé s'affiche à l'écran.

Pour déverrouiller, effectuer la même opération.

e) Copie d'un programme d'un jour à un autre jour:

Appuyer sur **Prog**.

Sélectionner le jour que vous voulez copier avec et puis valider en pressant **OK**.

Le programme que vous désirez copier est affiché à l'écran.

Appuyer sur **OK** pour valider.

Sélectionner la journée qui recevra la copie avec et et appuyer sur **OK** pendant 3 secondes.

Le programme est copié et il s'affiche à l'écran.

Appuyer sur **OK** pour valider.

Sélectionner un autre jour ou sortir en appuyant **Prog**.

